

# Edelstahl Toilettenpapierhalter SLZN 09W



## Eigenschaften



- Edelstahl Toilettenpapierhalter
- Material Edelstahl
- Oberfläche: Weiß, matt

## Abmessungen

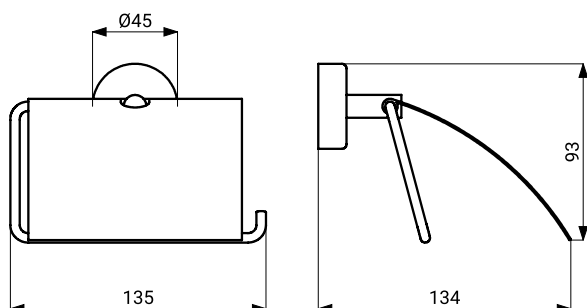

## Technische Angaben

Abmessungen	135 x 134 x 45 mm
Gewicht	0,32 kg

## Spezifikation

SLZN 09W - Code-Nr. 95093 Edelstahl Toilettenpapierhalter, Montagesatz

## Empfohlenes Zubehör

SLA 59 - Code-Nr. 06590 Spezielle Imprägnierung zur Erhöhung der Haftung von 3M VHB-Klebeband



### 3M VHB-KLEBEBAND

- Montage ohne Bohren mit doppelseitigem 3M VHB-Klebeband für perfekte Befestigung



### 3M PRIMER

- Montage ohne Bohren mit doppelseitigem 3M VHB-Klebeband  
- Für perfekte Befestigung, bei Produkten mit höherer Belastung wird empfohlen eine Spezielle Imprägnierung zu verwenden, um die Haftung des 3M VHB-Klebebands zu erhöhen



### MONTAGESATZ

- Montage mit dem Montagesatz