



Eigenschaften



- Sparperlator, Durchflussmenge 6 l/min.
- Hygienespülung
- Vandalismus-sichere Ausführung
- geeignet für Gefängnisse
- Spezial anti-suicide Auslaufarm
- Spezial Vandalismus-sichere Edelstahlabdeckplatte, Stärke 3 mm, Sicherheitsverschraubungen
- Waschtischarmatur für kaltes und vorgemischtes Wasser, gegenseitiges Blockierung der Piezo-Tastern
- das Wasser fließt nach leichtem Druck auf den Piezo-Taster
- Wasserfluß endet automatisch nach eingestellter Laufzeit (einstellbar von 5 Sek. - 155 Sek.), werksmäßig 5 Sek.
- Wasserfluß endet bei wiederholtem leichtem Druck auf den Piezo-Taster
- Nutzungsparameter einstellbar mit Fernbedienung SLD 06
- Durchfluss – Mengenregulierung über Kugelventilen

Installation Zeichnung

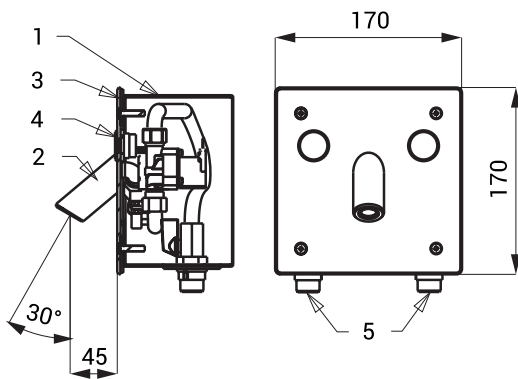

- 1 - Unterputz-Mauerkasten mit Elektromagnetventilen und Kugelventilen
- 2 - Auslaufarm
- 3 - Edelstahlabdeckplatte
- 4 - Piezo-Tastern
- 5 - Wasserzuleitungen

Technische Angaben

Abmessung Edelstahlabdeckplatte	170 x 170 x 3 mm
Abmessung Unterputz-Mauerkasten	145 x 155 x 100 mm
Betriebsspannung	
▪ SLU 44PP	24 V DC
Verbrauchsleistung	
▪ für Betrieb mit 24 V DC	7 W
Empfohlener Wasserdruck	0,1 - 0,6 MPa
Durchflussmenge	6 l/min. (inf. údaj)
Wasserzulauf	Außengewinde G 1/2"

Spezifikation

SLU 44PP - Code-Nr. 64442

Auslaufarm, Edelstahlabdeckplatte mit zwei Piezo-Tastern und Elektronik, Edelstahl-Unterputz-Mauerkasten mit Verschraubung, Elektromagnetventil (2 St.), Kugelventil (2 St.), Sicherheitsverschraubung (4 St.)

Empfohlenes Zubehör

SLZ 01Y - Code-Nr. 05012

SLZ 01Z - Code-Nr. 05011

SLZ 04Y - Code-Nr. 05042

SLZ 04Z - Code-Nr. 05041

SLZ 04X - Code-Nr. 10049

SLZ 06 - Code-Nr. 05060

SLD 06 - Code-Nr. 07060

SLT 04 - Code-Nr. 09040

SLT 05 - Code-Nr. 09050

SLA 56A - Code-Nr. 06560

SLA 56B - Code-Nr. 06561

externes Netzteil 24 V DC zum Betrieb bis max. 5 St. Waschtischarmaturen

externes Netzteil 24 V DC zum Betrieb bis max. 9 St. Waschtischarmaturen

externes Netzteil 24 V DC für DIN Schiene, zum Betrieb bis max. 5 St. Waschtischarmaturen

externes Netzteil 24 V DC für DIN Schiene, zum Betrieb bis max. 9 St. Waschtischarmaturen

externes Netzteil 24 V DC für DIN Schiene, zum Betrieb bis max. 15 St. Waschtischarmaturen

externes Netzteil 24 V DC zum Betrieb bis max. 1 St. Waschtischarmatur

Fernbedienung zur elektronischen Einstellung der Nutzungsparameter

automatisches Thermostat 3/4", Durchfluss 28 l/min bei Druck 0,1 MPa

automatisches Thermostat 1/2", Durchfluss 42 l/min bei Druck 0,1 MPa

Sparperlator 3,8 l/min

Sparperlator 1,9 l/min